

# Dateurs indexés

Acier Z29 CF 13 Dureté 52 HRC

Température maxi 350°C

PROFONDEUR GRAVURE						
D	4	5	6	8	10	12
chiffres	0,12	0,12	0,18	0,18	0,20	0,20
flèche	0,30	0,30	0,40	0,40	0,50	0,50

## Série 3500

### MICRO DATEUR INDEXABLE (corps+insert)

Mensuel, annuel, hebdomadaire et repère d'indice  
Possibilité corps vierge, ou gravures plus profondes pour moules soufflage.  
Gravures spéciales sur demande.

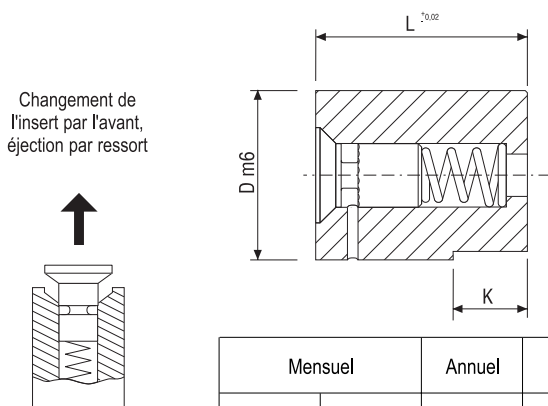

Changement de l'insert  
positionner la flèche  
entre le 1 et le 12



Mensuel		Annuel		Hebdomadaire		Repère d'indice	
Sans année	Avec année			Dizaine	Unité	A-L	M-X

D	L	K	REFERENCE						
4	8	3,5	3504	3524	3544	3584	3564	3404	3414
5	8	3,5	3505	3525	3545	3585	3565	3405	3415
6	8	3,5	3506	3526	3546	3586	3566	3406	3416
8	10	3,5	3508	3528	3548	3588	3568	3408	3418
10	12	3,5	3510	3530	3550	3590	3570	3500	3501
12	12	3,5	3512	3532	3552	3592	3572	3502	3503

## Série 3600

### MICRO INSERT INDEXABLE

Neutre et annuel

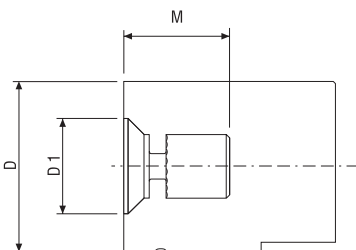

			Sans année	Avec année
D	D1	M	REFERENCE	
4	2,4	4	3604	3624
5			3606	3626
6	3,5	4	3608	3628
8	4,5	5	3610	3630
10	6	5	3610	3630
12			3610	3630

