

Dateurs à flèche (friction)

Acier Z30 C13

PROFONDEUR GRAVURE	
chiffres	0,50
flèche	0,50

Température maxi 350°C

SOUFFLAGE/ROTMOULAGE

Série 3700 SP

DATEUR ECONOMIQUE SPECIAL A FLECHE (corps + insert)

Mensuel, annuel, hebdomadaire, quotidien et repère d'indice
Possibilité corps vierge, ou gravures plus profondes pour moules soufflage.
Gamme adaptée plus spécialement aux moules du soufflage Gravures spéciales sur demande.

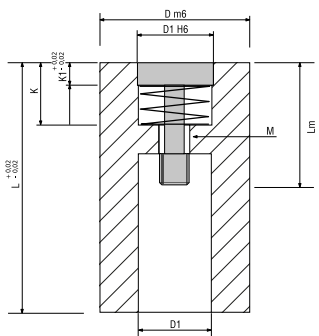
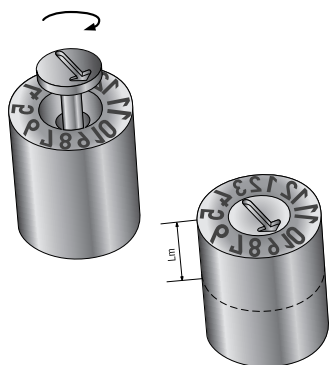

Insertion de l'insert : visser jusqu'à entendre un clic.

Changement de date : tourner la flèche vers la droite jusqu'au nouveau repère.

Changement d'insert : dévisser (vers la gauche).

Longueur standard 20mm, possibilité de réduire la longueur jusqu'à un minimum de 10mm.

* La longueur Lm est la longueur minimale possible en raccourcissant le corps du dateur.

D	L	Lm*	K	K1	D1	M	Mensuel		Annuel (10 ans)	Hebdomadaire		Jour	Repère d'indice		
							Sans année	Avec année		Dizaine	Unité		A-M	N-Z	
8	20	10	5,06	1,86	3	M1,5									
REFERENCE															
8	20	10	5,06	1,86	3	M1,5	3708SP	3728SP	3748SP	3788SP	3768SP	37108SP	3808SP	3828SP	
12	20	10	5,06	1,86	6	M3	3712SP	3732SP	3752SP	3792SP	3772SP	37112SP	3812SP	3832SP	
16	20	10	5,06	1,86	8	M3	3716SP	3736SP	3756SP	3796SP	3776SP	37116SP	3816SP	3836SP	
20	20	10	5,06	1,86	12	M4	3720SP	3740SP	3760SP	3798SP	3780SP	37120SP	3820SP	3840SP	

Série 3900 SP

INSERT ECONOMIQUE SPECIAL A FLECHE

Neutre et annuel

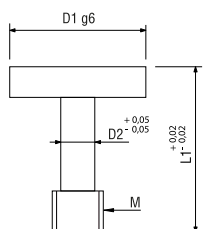

Sans année	Avec année

D	D1	D2	M	L1	REFERENCE	
8	3	1	M1,5	9,8	3905	3925
12	6	2	M3	9,8	3910	3930
16	8	2	M3	9,8	3912	3932
20	12	2,8	M4	9,8	3920	3940